

La Serendipia y la Protección Pasiva Contra Incendios

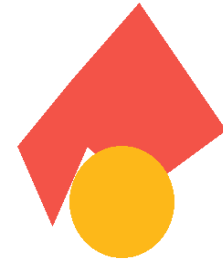

Rafael Sarasola Sánchez –Castillo
Ingeniero de Caminos , Phd
Copyright Rafael Sarasola

solexin

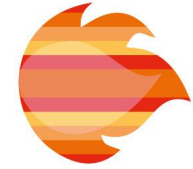

OPRA Observatorio
de Prevención
de Riesgos
y Accidentes



**INGENYERIA
INDUSTRIAL**
ILLES BALEARS

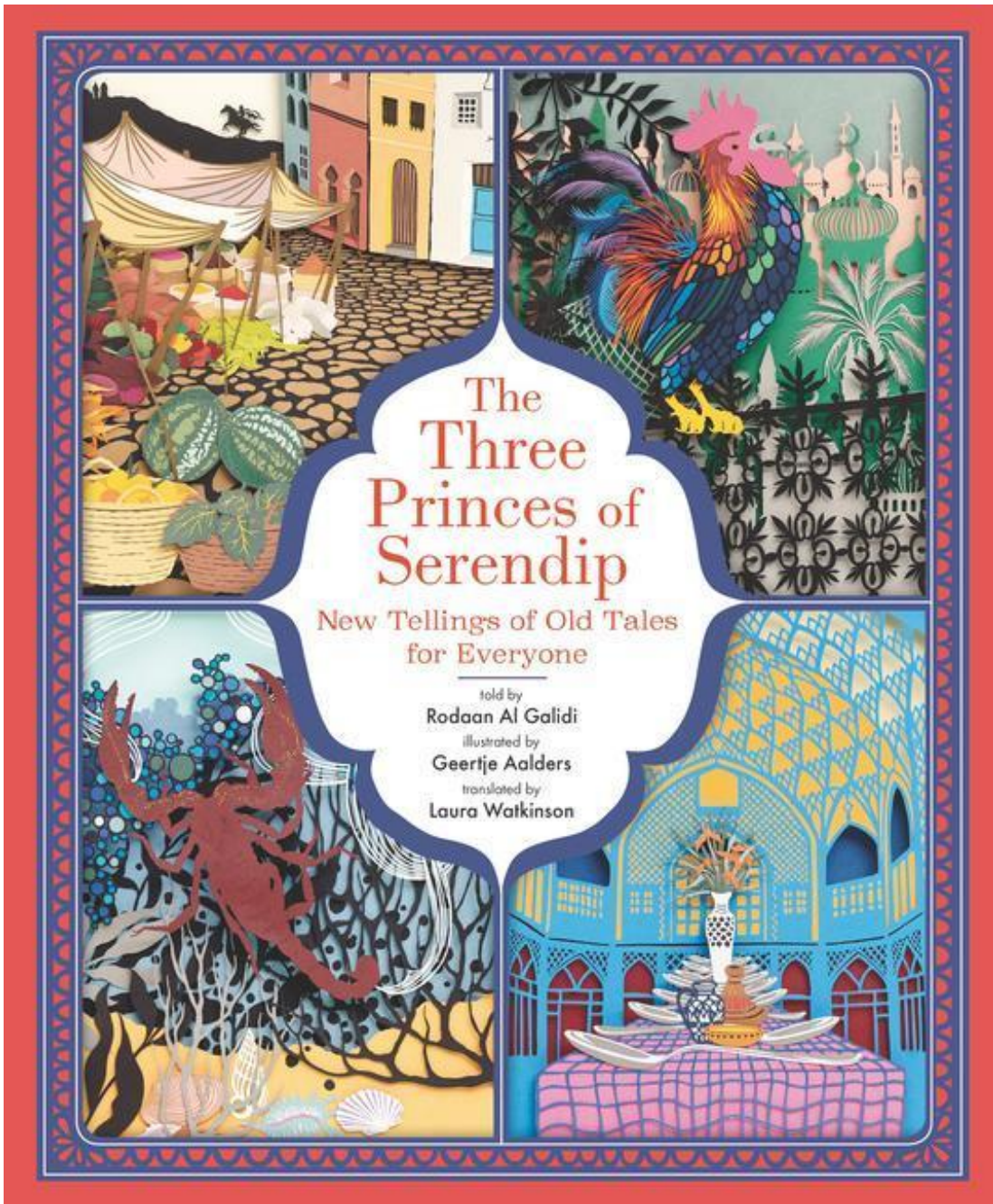

The
Three
Princes of
Serendip

New Tellings of Old Tales
for Everyone

told by
Rodaan Al Galidi
illustrated by
Geertje Aalders
translated by
Laura Watkinson

solexin

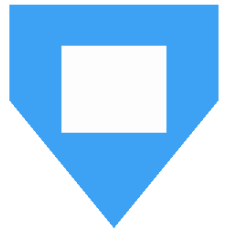

1. Introducción

- La palabra Serendipia se acuñó en 1754 por el escritor inglés Horacio Walpole quien la tomó de un cuento persa los tres príncipes de Serendip .
- El cuento narra las aventuras de 3 príncipes que hacían descubrimientos valiosos y afortunados por su perspicacia .
- Serendip era el nombre persa antiguo para la isla de Shri Lanka procede del árabe Sarandip.

solexin

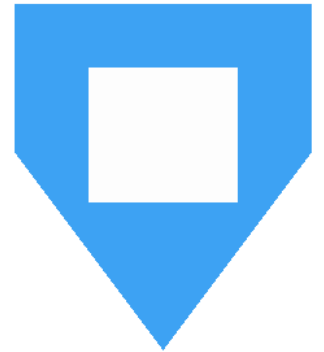
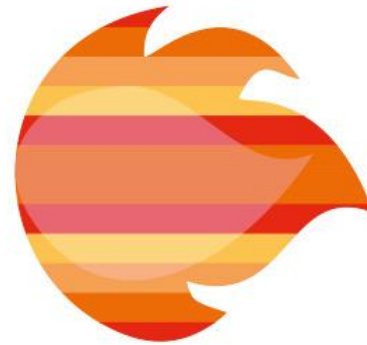

El misterio del camello

- Basada en el cuento
- de los tres príncipes observadores.

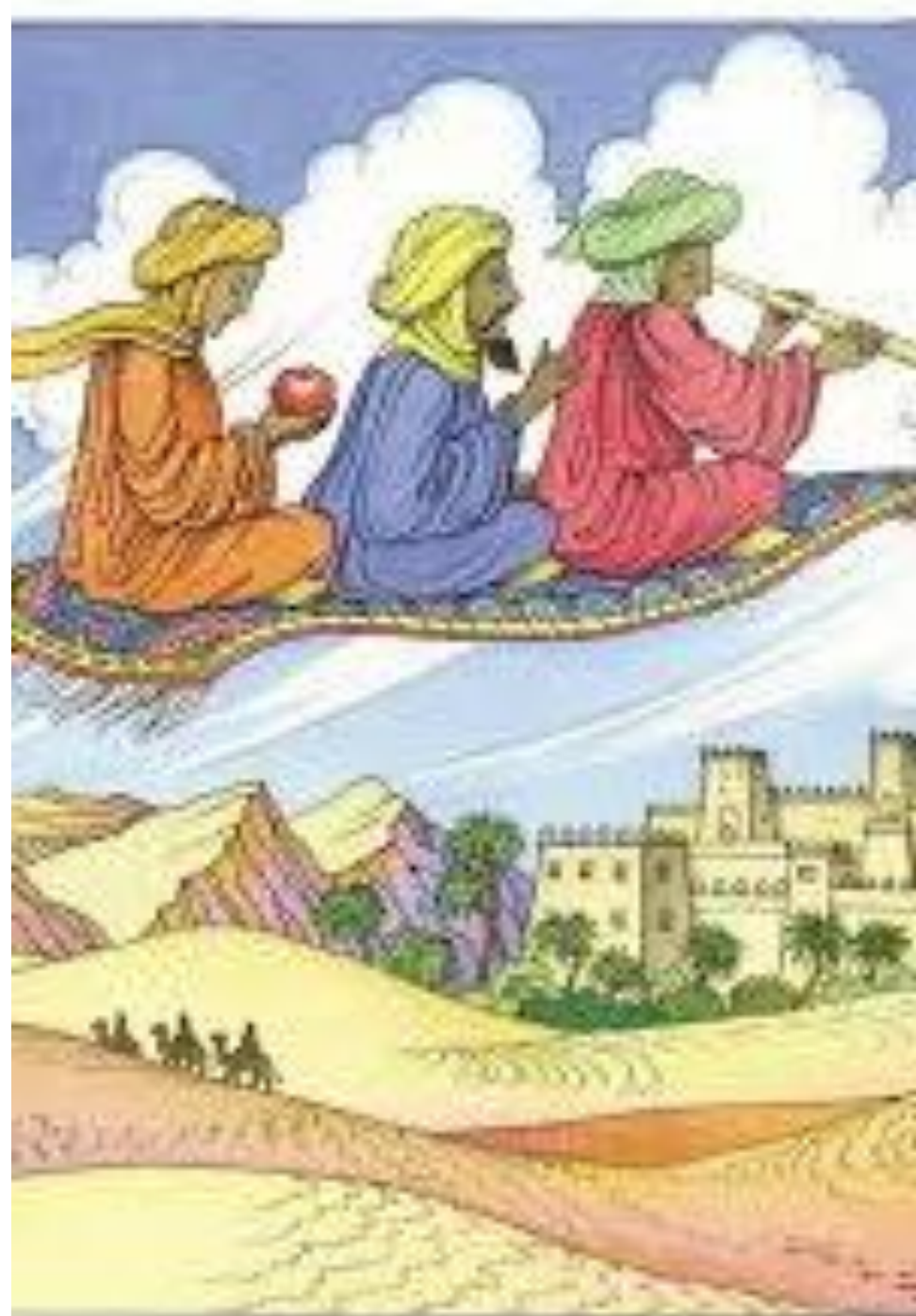

Escena 1 – El camellero pierde su camello

Un camellero viajaba por el desierto con su camello cargado de miel y mantequilla. De repente, el camello desapareció entre las dunas y el hombre comenzó a buscarlo preocupado.

.



Escena 2 – Encuentro con los tres príncipes

- En el camino, el camellero encontró a tres príncipes sabios que observaban el desierto.
- Diálogo:
- Camellero: ¿Habéis visto mi camello?
- Príncipe 1: ¿Era ciego de un ojo?
- Príncipe 2: ¿Cojeaba de una pata?
- Príncipe 3: ¿Y llevaba mantequilla a un lado y miel al otro?



Escena 3 – La acusación

- El camellero se sorprendió mucho y pensó que aquellos hombres debían ser los ladrones.
- Los llevó ante el juez para acusarlos.



Escena 4 – Explicación de las pistas

- Los príncipes explicaron que nunca habían visto el camello. Solo observaron las pistas.
- Príncipe 1: La hierba estaba comida solo de un lado del camino, por eso sabemos que el camello era ciego de un ojo.
- Príncipe 2: Una de las huellas era más débil, por eso sabemos que cojeaba.
- Príncipe 3: En un lado del camino había hormigas y en el otro moscas, por eso llevaba miel y mantequilla.

Escena 5 – El Juez comprende

- El juez escuchó la explicación y comprendió que los príncipes no eran ladrones, sino hombres muy sabios que sabían observar.



Final – Mensaje

- La verdadera inteligencia está en observar los pequeños detalles.

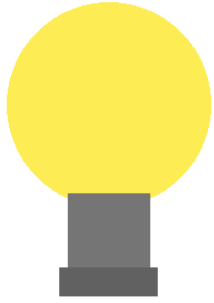

2. ¿Qué es la serendipia?

solexin

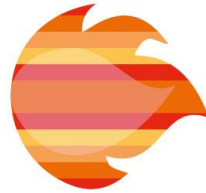

- Hallazgo afortunado e inesperado de algo valioso mientras se busca otra cosa.
- Requiere reconocer y aprovechar la oportunidad cuando aparece.
- El azar solo favorece a los espíritus preparados (**Louis Pasteur**)
- Pero **solo quien tiene preparación, conocimiento o atención** es capaz de reconocerlas y aprovecharlas.

Casos Famosos

La penicilina

Microondas

Los rayos X

Patatas chips

La radioactividad

La Coca Cola

El Caucho vulcanizado

solexin



Descubrimiento de la penicilina



Contaminación azarosa:

Una espora de moho (*Penicillium*) cayó en una placa de **Staphylococcus aureus**.

Eso no estaba planeado.

Timing perfecto: Fleming dejó placas olvidadas mientras estuvo de vacaciones.

al volver, **habían crecido** tanto las bacterias como el moho.

Condiciones justas:

Temperatura y humedad permitieron que el moho **produjera un compuesto**

difusible (penicilina) que dejó un **halo sin bacterias**.

El **“accidente” + mente preparada:** Muchos habrían tirado la placa “contaminada”.

Fleming, famoso por su laboratorio desordenado pero observador, **notó el halo**

y dedujo que el moho liberaba una sustancia antibacteriana.

No fue solo suerte: El azar creó la escena; la **ciencia** fue reconocerla,

repetirla y nombrar la sustancia “penicilina”

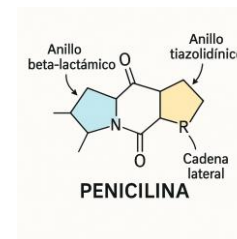

Descubrimiento del microondas

- El ingeniero Percy Spencer notó que una barra de chocolate se derretía cerca de un radar.
 - 👉 Accidente total.
 - 👉 Pero supo interpretarlo → nacen los microondas.

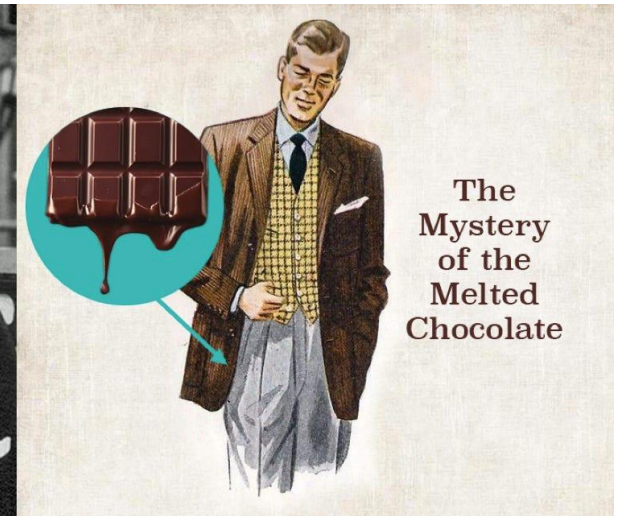

3. Etimología y ejemplos

- Popularizado por el cuento 'The Three Princes of Serendip'.
- Proviene de 'Serendip' (antiguo nombre de Sri Lanka).
- Vida cotidiana: reencuentros inesperados.
- Creatividad: ideas y obras surgidas por accidente.

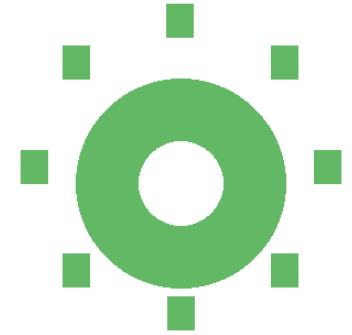

4. Serendipia aplicada al fuego



Descubrimientos fortuitos impulsan **prevención**, control y **mitigación**.



Impacto en **seguridad** de personas e infraestructuras (urbano y natural).



Innovación tecnológica y nuevas estrategias de **prevención**.

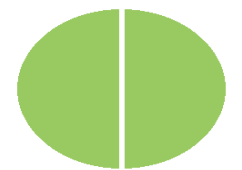

solexin

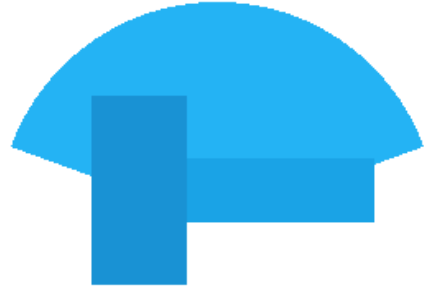

5. Ciencia de materiales (hallazgos fortuitos)

- Polímeros ignífugos descubiertos en investigaciones para otros fines.
- **Retardantes** químicos adoptados en construcción y textil.
- Pinturas **intumescentes**: se expanden con calor y aíslan.

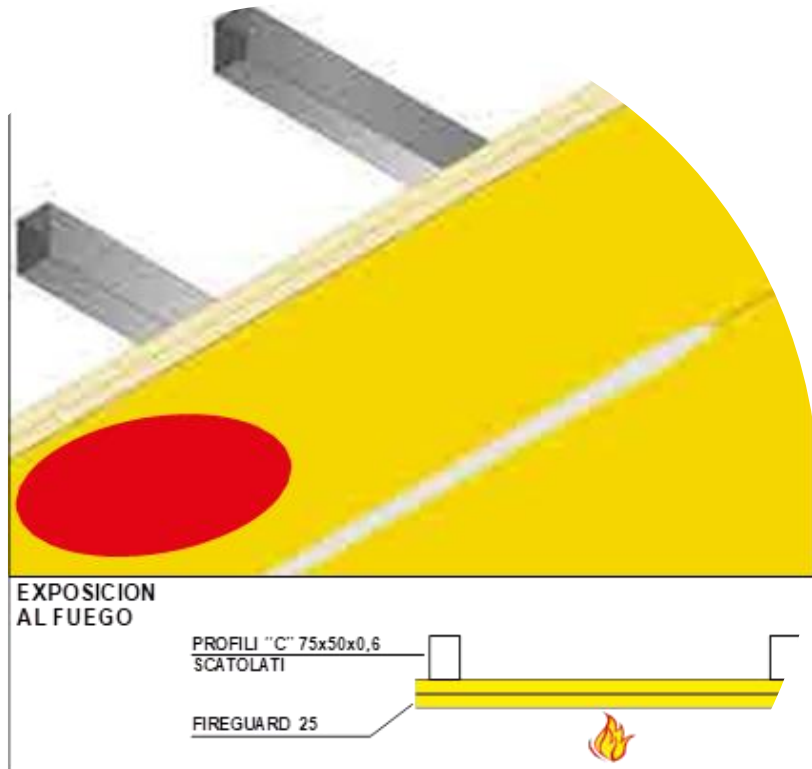

Pinturas intumescentes: se expanden con calor y aíslan

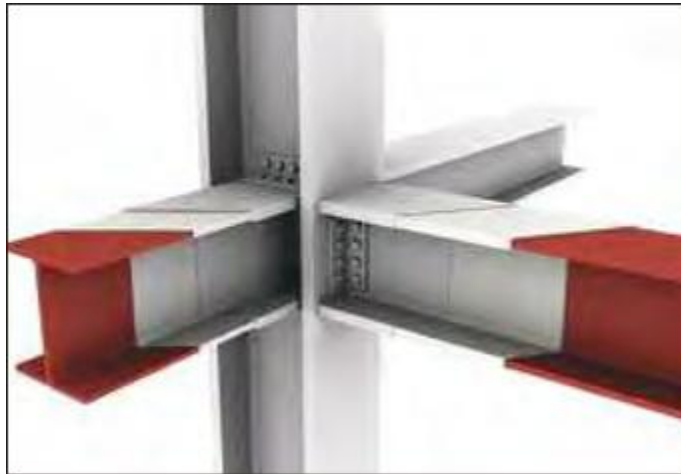

Descubrimiento de materiales protectores

Algunos de los materiales usados hoy (como ciertas **pinturas intumescentes** o **morteros especiales**) fueron resultado de investigaciones donde imagen representa el **resultado técnico** de muchos procesos de serendipia científica: materiales descubiertos o aplicados inesperadamente que hoy son esenciales para la **seguridad estructural y contra incendios**. e se buscaba otra cosa —por ejemplo, mejorar la estética o la adherencia— y se descubrió accidentalmente que también ofrecían **gran resistencia al fuego**.

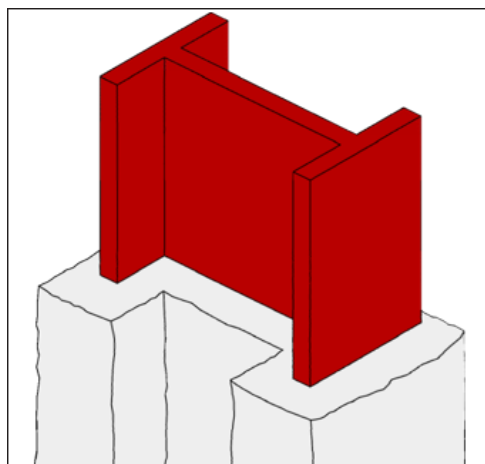

Aplicaciones imprevistas

La serendipia también se refleja cuando un material o técnica pensada para otro propósito se adapta con éxito a la **protección estructural**. Por ejemplo, el uso de **lana mineral** o **yeso** se originó en otros campos, pero su comportamiento frente al fuego los hizo ideales para construcción segura.



Polímeros ignífugos descubiertos en investigaciones para otros fines

- El desarrollo de polímeros ignífugos para la protección pasiva contra incendios es un claro ejemplo de cómo la serendipia impulsa el progreso científico. Muchos de estos materiales surgieron a partir de observaciones imprevistas durante la investigación de plásticos o recubrimientos, cuando se descubrió que ciertos compuestos generaban una barrera protectora al exponerse al calor. Estos hallazgos fortuitos dieron origen a tecnologías como las pinturas intumescentes, esenciales para preservar la integridad estructural de los edificios. Así, la serendipia demuestra que incluso los accidentes en el laboratorio pueden transformarse en avances que salvan vidas, uniendo ciencia, curiosidad e ingeniería en favor de la seguridad.

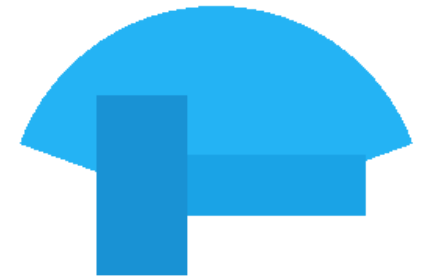

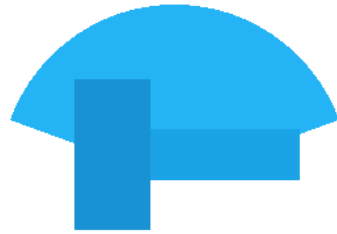
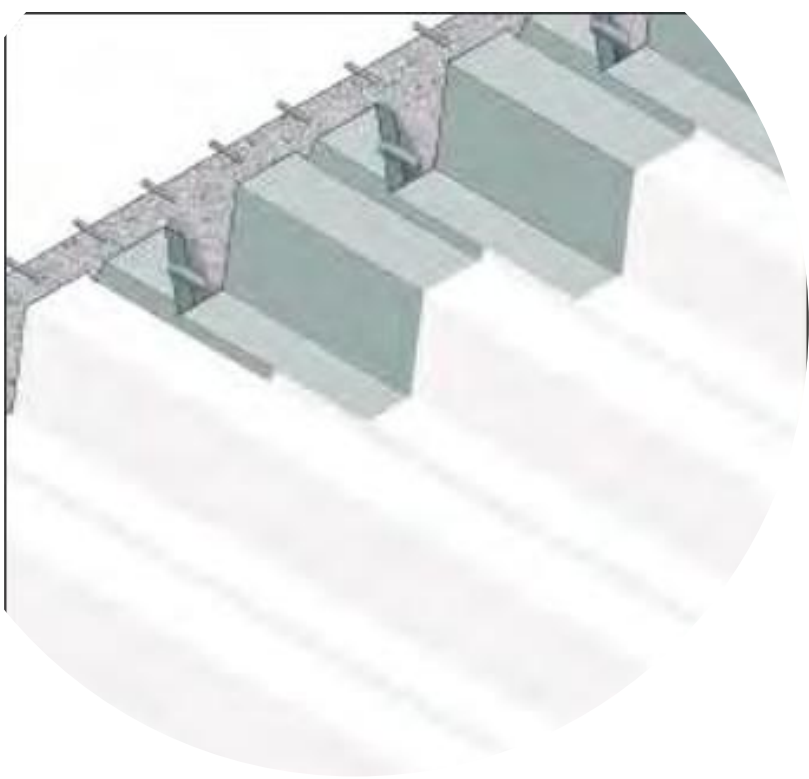

Retardantes químicos adoptados en construcción y textil

- La **protección pasiva contra incendios** busca que los materiales o sistemas estructurales **resistan el fuego sin requerir acción externa**. Los retardantes químicos son clave en este enfoque, ya que se integran en recubrimientos, pinturas intumescentes, aislamientos y polímeros ignífugos que **protegen vigas, muros, techos y cableado eléctrico**. Estos materiales permiten que las estructuras mantengan su integridad durante más tiempo, favoreciendo la **evacuación y la intervención de emergencias**.

solexin

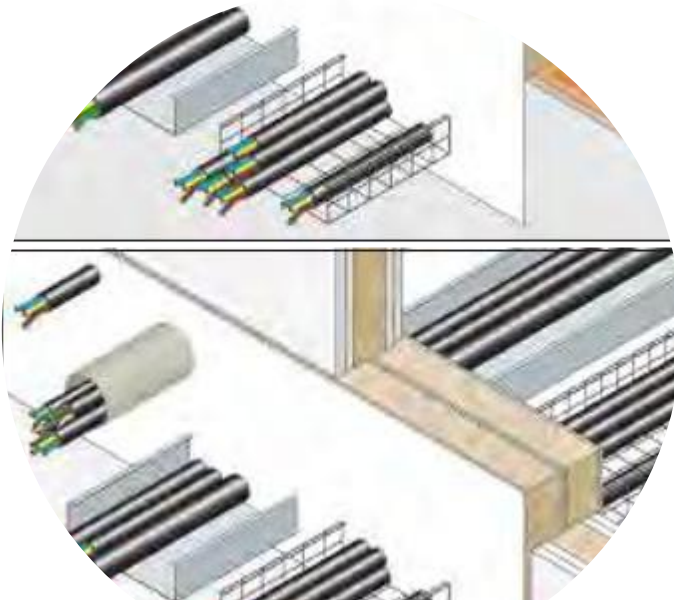
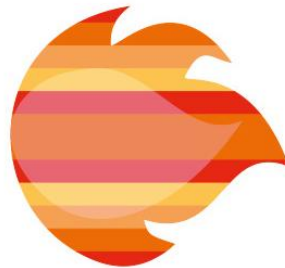

6. Estrategias influidas por casualidades

- **Detección temprana:** monitoreo satelital reaprovechado para **incendios**.
- **Contrafuegos:** observación del comportamiento del fuego en campo.
- La Realidad se organiza con sincronización pero se comprende gracias a la serendipia

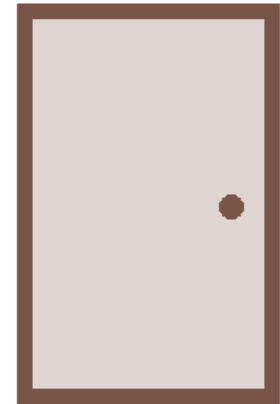

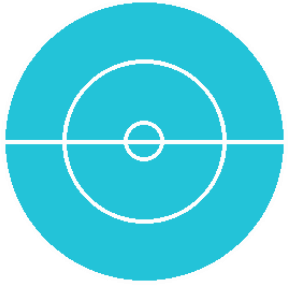

7. Innovación en PPCI

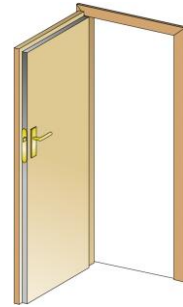
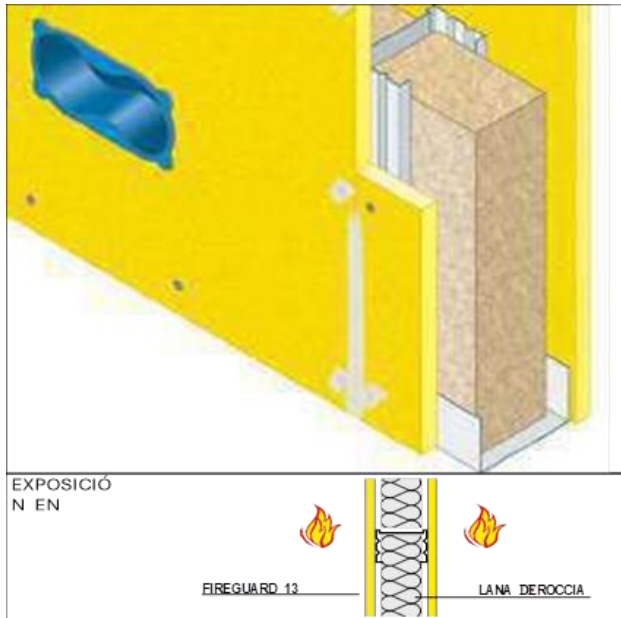

- **Compartimentación:** muros y puertas cortafuego basados en observaciones reales.
- **Materiales** sostenibles con alta resistencia al fuego.



8. Serendipia en catástrofes

- Patrones de propagación en **incendios** masivos (Australia, California.....).
- Colaboración global: técnicas locales aplicadas internacionalmente.



Las catástrofes, aunque devastadoras, han sido a menudo el origen de importantes avances técnicos y científicos. En ellas, la serendipia se manifiesta cuando, en medio del caos y la pérdida, surgen observaciones y descubrimientos inesperados que conducen a mejoras en la seguridad, la ingeniería y la gestión de riesgos. Cada incendio, colapso o desastre natural ofrece lecciones que permiten crear materiales más resistentes, normas más seguras y sistemas más eficientes. Así, la serendipia convierte la tragedia en una oportunidad para aprender, innovar y proteger mejor a las personas y al entorno



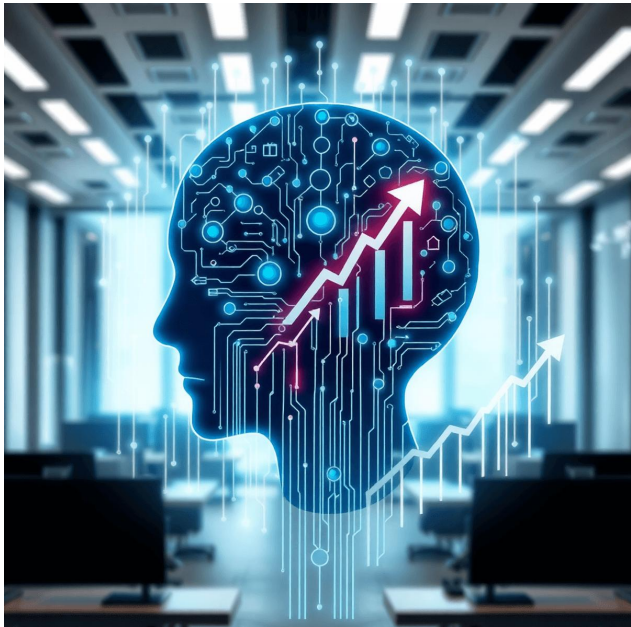
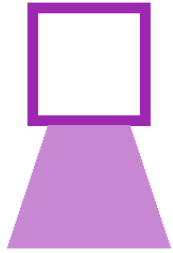

9. Futuras tendencias impulsadas por por la Serendipia

- IA y big data para predicción y **prevención**.
- **Nanotecnología:** **materiales** más eficientes.
- Avances de laboratorio aplicados a **PPCI**.

solexin

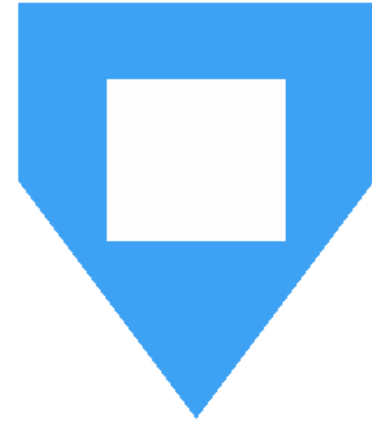
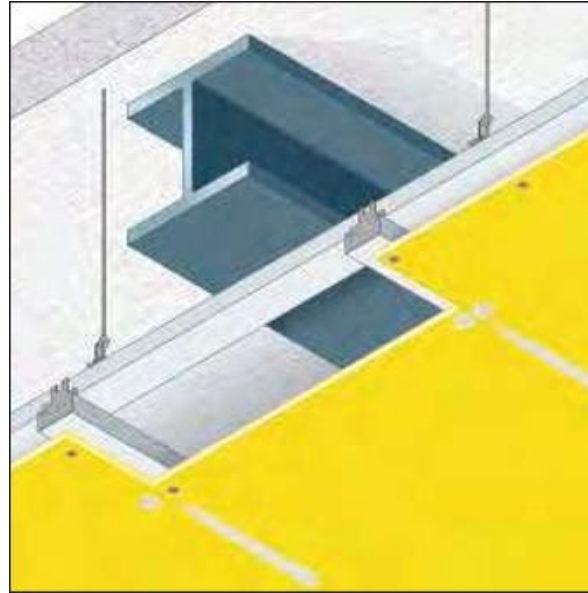
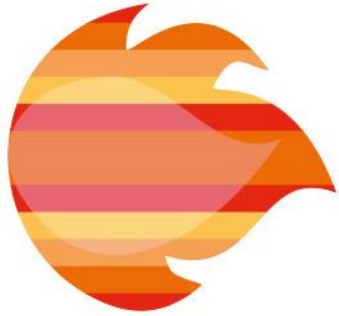

10. Serendipia y la PPCI: Aplicaciones clave

- **Materiales** ignífugos avanzados (aislantes, pinturas intumescentes).
- Diseño arquitectónico: Muchas soluciones de compartimentación (muros y puertas cortafuego) fueron adoptadas tras observar cómo ciertas estructuras contenían el fuego de manera natural.
- **Compartmentation** contra incendios.
- Recubrimientos con nanomateriales: mayor resistencia y durabilidad.

11. Tendencias en PPCI

Sostenibilidad: materiales ecológicos y libres de halógenos.

Tecnologías inteligentes: sensores embebidos que monitorean temperatura.

Materiales multifuncionales: No combustibles A1 + resistencia estructural.

Normativas internacionales: integración de innovaciones.

solexin

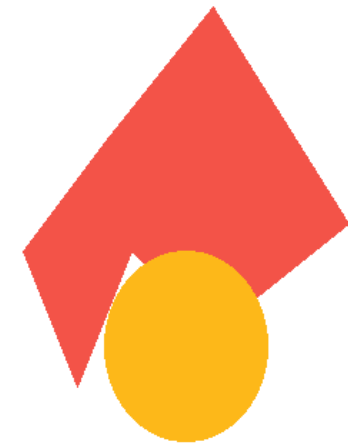
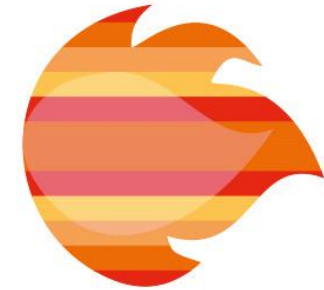

12. Aplicaciones en fuegos y desastres en general



INCENDIOS FORESTALES:
RETARDANTES BIO-
DERIVADOS Y BARRERAS EN
ZONAS CRÍTICAS.



INFRAESTRUCTURA
URBANA: SOLUCIONES
RESISTENTES AL FUEGO EN
ÁREAS SÍSMICAS.



INFRAESTRUCTURAS
CRÍTICAS: TÚNELES,
AEROPUERTOS Y PLANTAS
INDUSTRIALES.

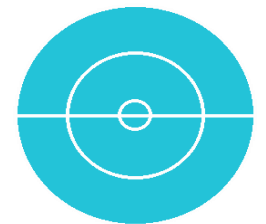

Conclusión

- La **serendipia** convierte hallazgos fortuitos en soluciones innovadoras.
- Mejoras en **seguridad** ante fuegos y desastres naturales.
- Camino hacia **materiales** sostenibles, tecnologías inteligentes y normas exigentes.
- Aprovechar lo inesperado es esencial en la **protección** contra **incendios**.
- En definitiva, la serendipia recuerda que la ciencia y la técnica no avanzan solo por el cálculo y la precisión, sino también por la **intuición y la curiosidad que permiten convertir los accidentes en conocimiento**. Cada incendio estudiado, cada material evaluado y cada nueva norma representan el fruto de ese equilibrio entre razón y descubrimiento, entre el rigor técnico y el azar observado con inteligencia.

solexin

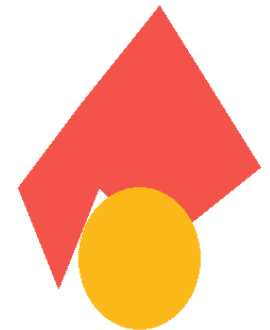

Conclusión

- La complejidad técnica del sector de la construcción y la protección contra incendios puede parecer un obstáculo, pero también es un terreno propicio para la serendipia. Entre la abundancia de normas, productos y certificaciones, surgen descubrimientos inesperados cuando la curiosidad y la observación reemplazan la rutina o la inercia. Muchas innovaciones nacen precisamente de decisiones tomadas ante la duda o la urgencia, que terminan revelando soluciones más eficaces o sostenibles. En este contexto, la serendipia no es casualidad, sino la capacidad de encontrar valor en el desorden y transformar la confusión técnica en conocimiento útil.
- En definitiva, la serendipia recuerda que la ciencia y la técnica no avanzan solo por el cálculo y la precisión, sino también por la **intuición y la curiosidad que permiten convertir los accidentes en conocimiento**. Cada incendio estudiado, cada material evaluado y cada nueva norma representan el fruto de ese equilibrio entre razón y descubrimiento, entre el rigor técnico y el azar observado con inteligencia.

solexin

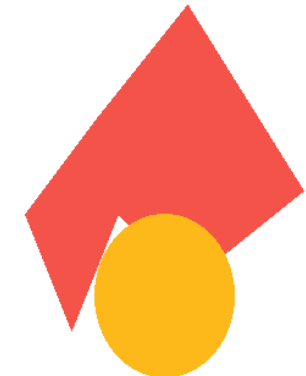
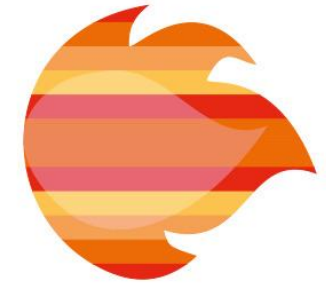

Conclusión

🔥 Claves en ingeniería de protección contra incendios

- **Recopilar información completa y verificable** desde las fases iniciales del proyecto.
- **Incorporar especialistas cualificados** que aporten soluciones tecnológicas contrastadas.
- **Integrar la ingeniería de incendios en la estrategia de producto y diseño**, no tratarla como un añadido posterior.
- **Evaluar el proyecto bajo criterios de sostenibilidad**, considerando impacto ambiental y eficiencia.
- **Contar con especialistas locales competentes**, optimizando costes y cumplimiento normativo.
- **Adoptar un enfoque pragmático frente a fabricantes y grandes marcas**, priorizando prestaciones reales sobre marketing.
- **Definir claramente el alcance del asesor de incendios**, exigiendo documentación técnica completa y trazable.
- **Analizar en profundidad certificados y ensayos**, verificando su validez, aplicabilidad y limitaciones.
- **Aprovechar las prestaciones de los materiales y sistemas**, integrando seguridad contra incendios con eficiencia energética del edificio.

solexin

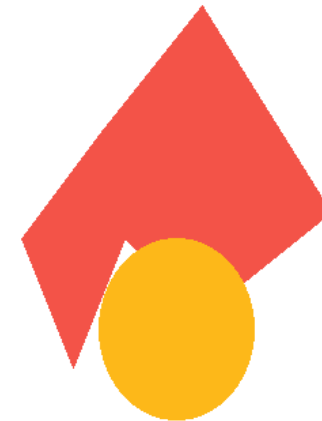
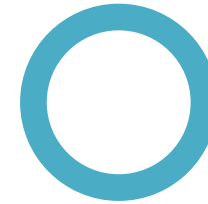
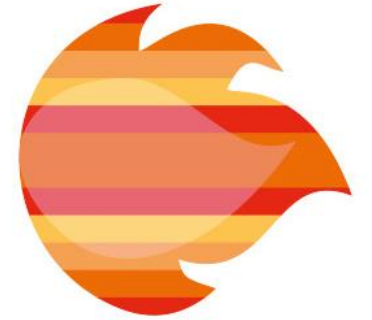

Conclusión

“La inteligencia no solo percibe lo evidente; conecta lo que parece disperso, reconoce lo que coincide y descubre lo inesperado, transformando los errores en aprendizaje.”

“La inteligencia operativa no solo detecta focos activos: integra datos, modeliza la propagación y actúa para contener incendios antes de que se descontroren.”

MUCHAS GRACIAS

solexin

